

1x15 Plus Pack™ E5915

Asortyment



Rozmiary jaj

Opakowanie E5915 jest przeznaczone do pakowania jaj klasy wagowej S, M, L.

Wymiary produktu (opakowanie zamknięte) *

Szerokość: 152 mm
 Wysokość: 69 mm
 Długość: 248 mm

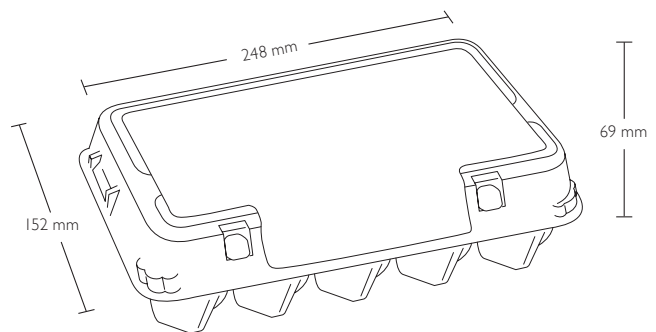

Kolory *

Kolory standardowe

71 sunflower yellow

06 sand beige

78 leaf green

68 grass green

64 ocean blue

20 stone grey

z zastrzeżeniem zmian.

1x15 Plus Pack™ E5915

Średnia waga produktu *

Z etykietą: 67,6 g
Z nadrukiem bezpośrednim: 64,8 g

Paletyzacja

Paleta: Jednorazowa typu 34
Liczba sztuk w pakiecie: 50
Liczba sztuk na palecie: 3.500

Ustawienia sortownicy

Kod Moba: HA1501

Numer chwytaka: 800

Ustawienia denestera:

L	G	J	II	I2
39	13	27	14	37

Kod Sime-Tek: 5915

Ustawienia denestera:

A	B	C	D
250	4	115	135

Kod Sanovo (Staalkat): HA-020

Zalecenie: Zalecamy skonsultować się z przedstawicielem firmy MOBA, SANOVO lub SIME-TEK w celu potwierdzenia ustawień sortownicy

Grafika

Nadruk bezpośredni:

Góra: czterokolorowy.
Czoło i tył: dwukolorowy

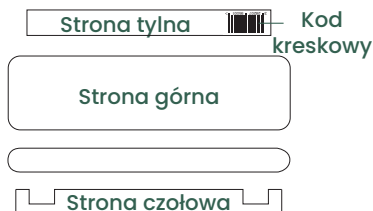

Etykieta:

CMYK i do 2 kolorów spotowych na żądanie



Nadruk wew.:

Jednokolorowy: czarny



Moduły graficzne można pobrać ze strony hartmann-packaging.com

Certyfikacja



Certyfikacja (opcjonalne)



* Kolory, waga oraz wymiary opakowań mogą odbiegać od podanych w specyfikacji ze względu na surowiec, z którego wykonane jest opakowanie, partię produkcyjną, wilgotność oraz warunki transportu i przechowywania.