

1x15 Plus Pack™ E5915

Gamme



Calibre des œufs

L'emballage E5915 est conçu pour contenir les œufs de calibre S, M et L

Dimensions (boîte fermée) *

Largeur : 152 mm
Hauteur : 69 mm
Longueur : 248 mm

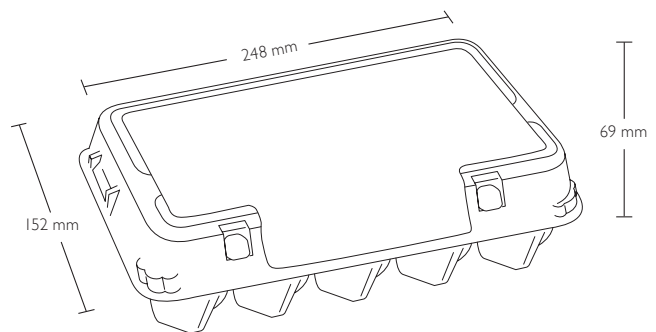

Couleurs *

Couleurs disponibles

71 jaune tournesol

06 beige sable

78 vert feuilles

68 vert prairie

64 bleu océan

20 gris pierre

Sous réserve de modifications.

1x15 Plus Pack™ E5915

Poids moyen *

Avec étiquette : 67,6 g
Avec impression directe : 64,8 g

Conditionnement

Palette type : 34 palette perdue
Pièces par paquet : 50
Pièces par palette : 3.500

Paramétrages machines

Code Moba : HA1501

N°de jeu de griffes : 800
Réglages du denester :

L	G	J	II	I2
39	13	27	14	37

Code Sime-Tek : 5915

Réglages du denester :

A	B	C	D
250	4	115	135

Code Sanovo (Staalkat) : HA-020

Nous vous recommandons de consulter votre fournisseur pour obtenir confirmation des réglages sur votre machine.

Visuels

Impression directe :

Face supérieure : 4 couleurs.
Faces avant et arrière : 2 couleurs

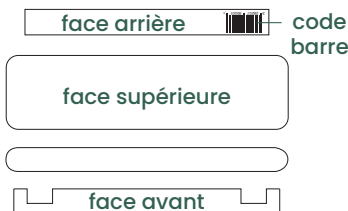

Étiquette :

CMYK et jusqu'à 2 couleurs
Pantone sur demande

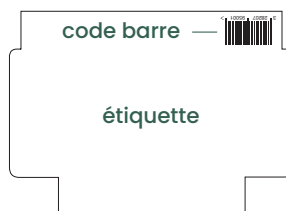

Impression intérieure :

1 couleur : noir

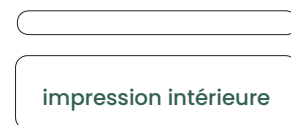

Les tracés de découpe pour les étiquettes et impressions directes peuvent être téléchargés sur hartmann-packaging.com

Certification



Certification (facultatif)



* Les couleurs, les poids et dimensions de nos produits peuvent varier sensiblement du fait de la nature du matériau, des variations de l'hygrométrie et de la production, des conditions de transport et de stockage.